



MULTIVAC H050

Handhabungsmodul H050

Präzise Packungsvereinzelung auf kleinstem Raum



MULTIVAC
BETTER PACKAGING

Handhabungsmodul H 050



Handhabungsmodul H 050: Präzise Packungsvereinzelung auf kleinstem Raum

Das Handhabungsmodul H050 automatisiert wirtschaftlich und hygienisch die Packungsvereinzelung mehrspuriger Verpackungssysteme wie zum Beispiel Tiefziehmaschinen und Traysealer. Aus der besonders gleichmäßigen Vereinzelung durch eine 2-Achs-Verfahreinheit resultiert ein kontinuierlicher Produktfluss für Folgeprozesse.

Die Edelstahlbauweise erlaubt den Einsatz selbst in rauhester Industrieumgebung, darüber hinaus ist das Modul sehr raumsparend und für den Endverpackungsbereich optimiert.

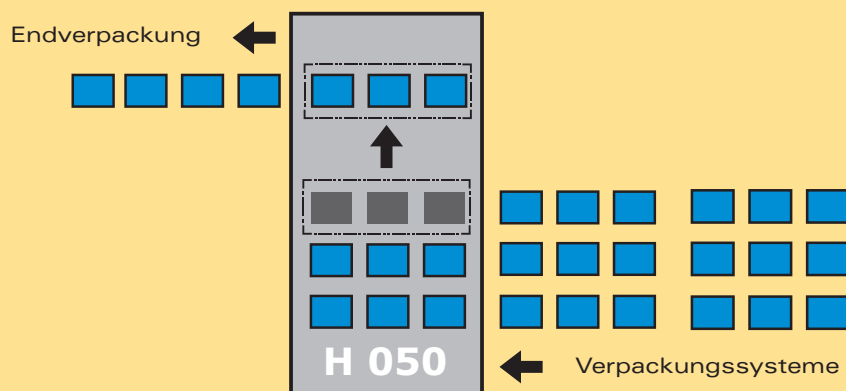

Das Handhabungsmodul H050 besteht aus einer dynamischen 2-Achs-Verfahreinheit, der Steuerung, dem Portal und entsprechenden Transportbändern.

Dynamische 2-Achs-Verfahreinheit

Die mit dynamischen Linearmotoren ausgestattete 2-Achs-Verfahreinheit nimmt mit den Sauggreifern Packungsspuren bis zu 2.000 g auf und vereinzelt sie schnell und präzise. Für individuelle Vereinzelaufgaben, wie z.B. Einzelpackungsausbringung oder Abstandsvergrößerung zwischen den Packungen, stehen optional mehrkanalige Sauggreifer zur Verfügung, die jede Packung separat aufnehmen und absetzen können.

Im Vergleich zu konventionellen Bandvereinzlungssystemen ist eine definierte Produkthandhabung sichergestellt. Weiterhin werden niO-Packungen, Leerpäckungen und ungeformte Packungen zuverlässig ausgeschleust.

Komfortable Bedienung

Die Konfiguration der H 050 erfolgt über das mit einer grafischen Benutzeroberfläche intuitiv zu bedienende Terminal der MULTIVAC Verpackungsmaschine. Mit dem verwendeten Touch-Screen kann der Prozess visualisiert und einfach optimiert werden. Als optionale Stand-alone-Variante, beispielsweise zur Automatisierung bereits vorhandener Verpackungssysteme, kann der H050 mit eigener Steuerung und einem separaten Bedienterminal ausgestattet werden.

Hygienegerechtes Edelstahlportal

Das Edelstahlportal basiert auf der bewährten Rahmenbauweise der MULTIVAC Tiefziehverpackungsmaschinen und verfügt über die selben positiven Eigenschaften im Hinblick auf Reinigung und Hygiene, Stabilität sowie einfache Zugänglichkeit für Wartung und Service.

Individuelle Transportbänder

Für den Packungstransport ist der H050 mit Transportbändern ausgestattet, deren Geschwindigkeit präzise den jeweiligen Anforderungen angepasst werden kann.

Der H050 zeichnet sich aus durch:

- kompaktes Design für geringen Platzbedarf
- hohe Geschwindigkeit und Präzision
- einfache Reinigbarkeit
- schnelle Umrüstbarkeit
- optionale Anpassungen an individuelle Kundenanforderungen sind möglich



Technische Daten

Arbeitsbereich: 800 mm x 200 mm
Produktgewicht: max. 2000 g
Taktleistung: ca. 45 Normzyklen/min^{*)}

^{*)}abhängig von Last und Weg

Der H050 ist einsetzbar für Verpackungssysteme mit folgenden Spezifikationen:

- Formatbreite: max. 620 mm
- Formatlänge: max. 900 mm
- Packungshöhe: max. 100 mm

Abmessungen

Länge: 1000 mm
Breite: 1870 mm
Höhe: 1760 mm

Anschlüsse

Strom: 400 V, 50 Hz, ca. 1,5 kW
Druckluft: 6 bar, ca. 20 Normliter/min^{**)} mit Ejektorsauggreifer

^{**)}abhängig von Anzahl und Größe der Packungen

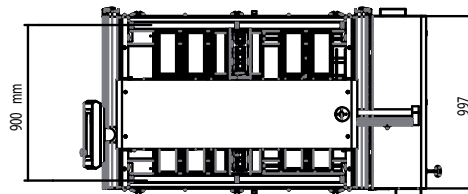
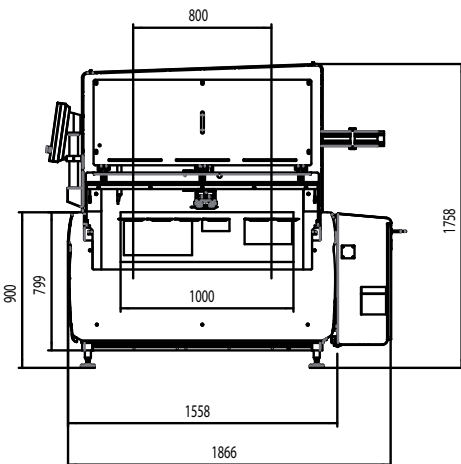

www.multivac.com